

DESCENTE D'EAU TYPE2 <<DE2>> GRAND DEBIT

1) Introduction :

La présente fiche donne toutes les informations techniques concernant la descente d'eau type 2, fabriquée par PREFAB Industries.

2) Caractéristiques géométriques

La descente d'eau « Type 2 » est caractérisée par sa forme trapézoïdale de 104x100 cm,

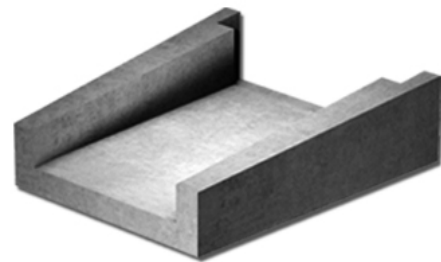

DE -TYPE 2

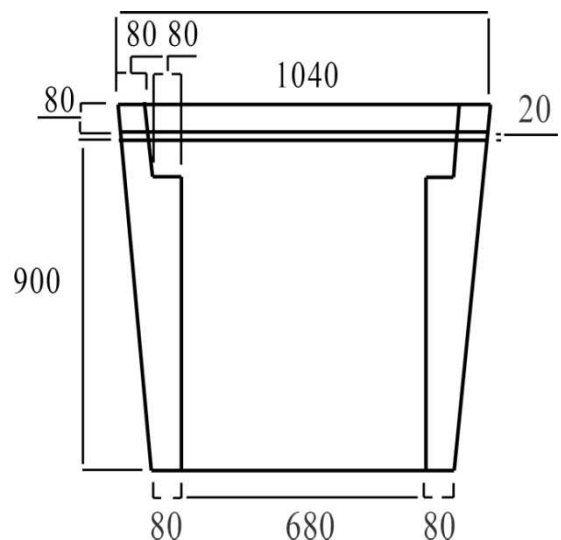
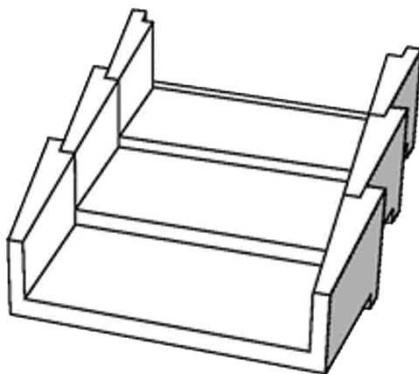

3) Critères de choix pour la composition de bétons

Le béton utilisé pour la fabrication des descentes d'eau type 2 est un béton B25, dosé à 350 Kg/m³ en ciment. Le béton utilisé aura une plasticité moyenne permettant de trouver l'équilibre entre contraintes de la préfabrication et celle de l'aspect final.

4) Dosage et provenance des matières premières

Le béton utilisé dans cette fabrication est B2 dosé à 350 Kg/m³. Le ciment utilisé est le CPJ 55 et provient de la cimenterie LAFARGE. Les granulats proviennent des carrières Skhirat de Oued Cherrat. Le sable de mer provient du Littoral Kenitra. Le dosage utilisé permet d'atteindre les caractéristiques souhaitées et le contrôle de la résistance du béton donne des résultats conformes à la contrainte. Sont joints à cette fiche technique le rapport des essais sur granulats pour béton réalisé par un laboratoire externe (LPEE).

5) Contrôle qualité

La qualité est contrôlée à différentes étapes de la production :

- Réception des matières premières : il est vérifié la propreté des sables principalement et la régularité des granulats,
- Essais sur le béton frais : par notre laboratoire interne, nous procédons à des essais sur le béton frais pour mesurer sa fermeté et son dosage en eau notamment même si nos malaxeurs sont équipés de systèmes de régulation de l'humidité lors du malaxage,
- Essais sur le produit final : les essais normalisés que nous effectuons sur La descente d'eau « Type 2 » sont conforme aux normes marocaines
- Avant mise sur parc : une inspection visuelle des produits permet d'éliminer les éventuels éléments présentant un défaut quelconque en général dû à une mauvaise manipulation lors de l'étuvage,
- Pendant le conditionnement : une deuxième inspection visuelle lors du conditionnement permet de vérifier si les éléments qui seront stockés pour être chargés sont effectivement conformes.